

Modelo de taller 630 mm

Codos, Cruz Tee 45°, Tee 90°	315 - 355 - 400 - 450 500 - 560 - 630 mm	Equipamiento estándar: Máquina base, refrentador y plato calefactor
Energía	380 V ± 10%, 50/60 Hz	Mordazas Codo y Cruz 630 mm
Presión máxima	16 MPa	Reducciones Codo, Tee y Cruz 315 - 560 mm
Potencia total	28,2 kW	Equipamiento opcional:
Temperatura máx. plato calefactor	270 °C	Mordazas para "Y" 315 - 560 mm
Precisión temperatura	± 7 °C	Reducciones delgadas 315 - 560 mm
Peso	3.500 kg	

Termofusionadora de taller 630 mm

- Control del equipo por CNC con pantalla táctil (touch)
- Proceso automático o manual seleccionando la opción en la pantalla táctil
- Apertura, cierre y bloqueo de las mordazas con sistema hidráulico
- Equipo estándar con mordazas y reducciones para confección de codos, Tee 90° y cruces
- Mordazas para confección Tee e Y de 45° y 60° a pedido. No incluido en el equipo estándar
- Gracias a sus reducciones cónicas y el plato porta Stub End, el equipo puede soldar tubo con fittings y Stub End
- Máquina soldadora confeccionada de acuerdo a las normas ISO12176-1, DVC2207-1 y GB/T20674.1
- Máxima calidad, fiabilidad y durabilidad.
- Servicio técnico especializado. Garantía 1 año.

REFERENCIA: SHG630

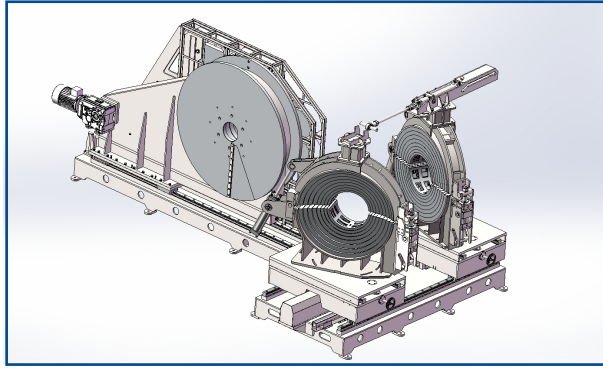

CODOS

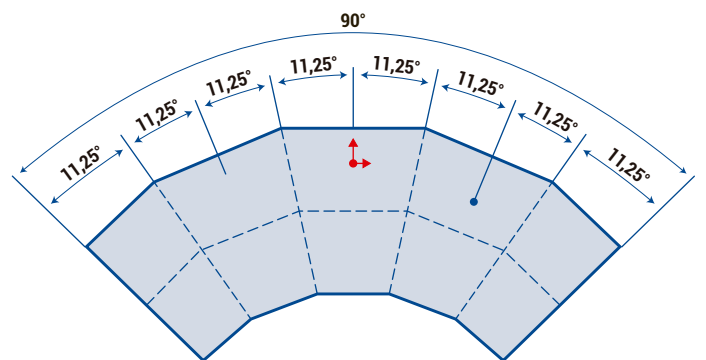
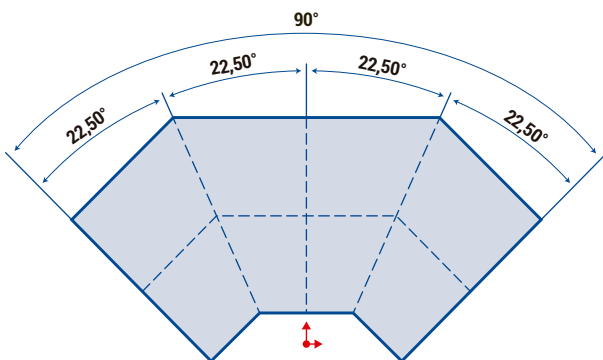
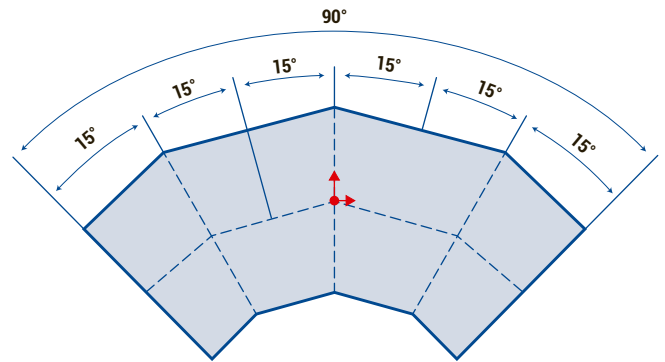
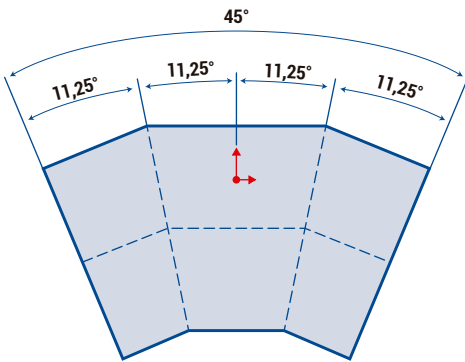
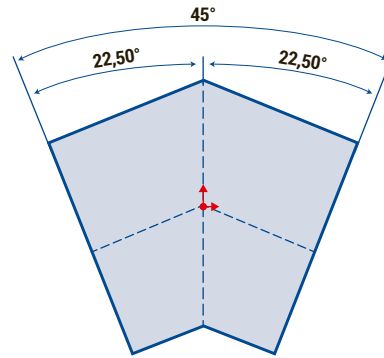
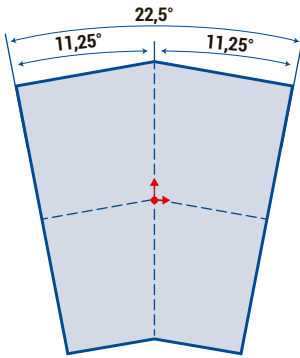

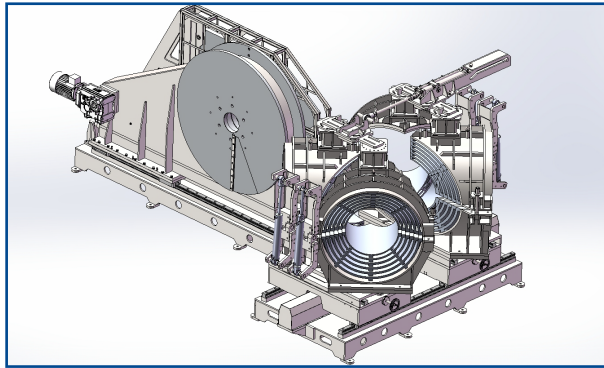

TEE, Y y CRUCES

